

# TRAPEZ 146

## Außenbeleuchtung



### Ihre Produktvorteile

- ✓ **Ganzheitlich:** Einheitliches Design der Produktfamilie für Ihre verschiedenen Anwendungsfälle
- ✓ **Nachhaltig:** Werkzeugloser Austausch der Elektro- und LED-Einheit
- ✓ **Zuverlässig:** Lebensdauer des LED-Treibers und der LED-Module bei 85.000 h

### Anwendung

Verkehrsstraßen, Parkplätze

### Bemaßung (mm)

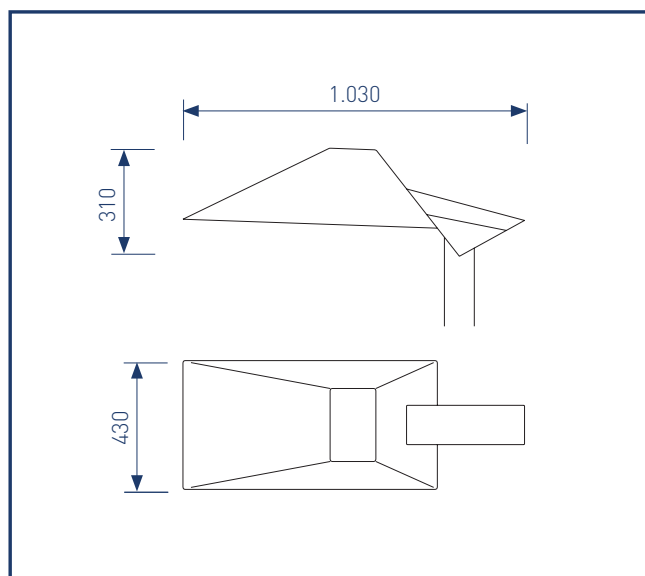

### Lichtverteilung (schrägbreistrahlend / asymmetrisch vorwärtsstrahlend)

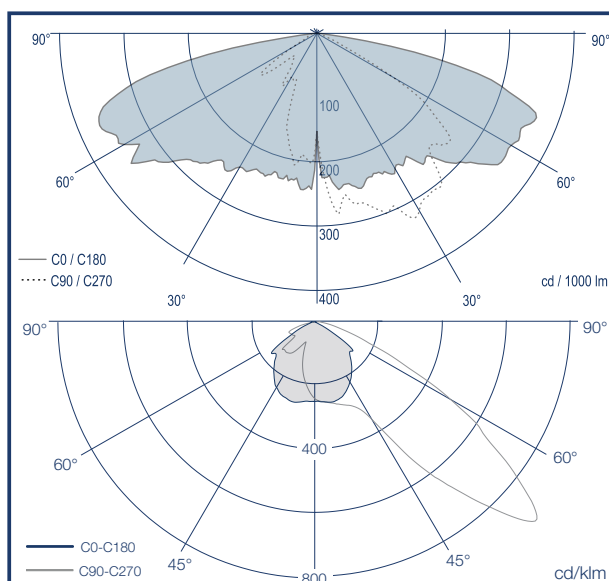

**TRAPEZ 146**

**Basic**

**Eco**

Leuchtgehäuse		
Material	Aluminum	
Farbgebung (Pulverbeschichtung)	RAL oder DB	
Montageart	Mastansatz (Ø 42x100 mm) und Mastaufsatz (Ø 76, 60 mm)	
Anstellmöglichkeiten	2° Grundaufneigung	
Abmessungen (Länge x Breite x Höhe)	1.030 x 430 x 310 mm	
Gewicht	ca. 15 kg	
Windangriffsfläche	0,14 m²	
Schutzart	IP 65	
Glasart	PMMA / PC	
Schlagfestigkeit	IK 08	
Lichttechnische Eigenschaften		
Leuchtmittel-Typ	LED-Module mit High-Power-LEDs	
Optisches System	schrägbreitstrahlend und asymmetrisch vorwärtsstrahlend	
Bemessungslichtstrom	7.000 / 7.600 / 8.200 / 8.500 lm	7.000 - 8.500 lm
Lichtausbeute	115 lm/W	115 lm/W
Farbtemperatur	3.000 / 4.300 K	
Farbwiedergabeindex (Ra)	> 70	
Dimmung (Leistungssteuerung)	—	Steuerphase / Digital
Bemessungslebensdauer bei (ta) 30°C	80.000 h bei L80/B10	85.000 h bei L80/B10
Temperaturmanagement	—	✓
Constant Light Output (CLO)	—	✓
Elektrische Eigenschaften		
Bemessungsleistung	60 / 66 / 72 / 74 W	60 bis 74 W (2W-Schritte)
Schutzklasse	SK I / SK II	
Betriebsspannung	198 – 264 V	220 – 240 V
Frequenz	50 – 60 Hz	
Überspannungsfestigkeit (L-N / L N-Erde)	6 / 8 kV	
Installationsvoraussetzungen		
Anwendungsgebiete	Verkehrsstraßen, Parkplätze	
Lichtpunkthöhe	6 – 10 m	
Beleuchtungsklassen	ME/S	
Zulässige Umgebungstemperatur (ta)	-25°C – +35°C	
Weitere Eigenschaften		
Zertifikat	CE	
Anschluss an Sicherungsautomat (B16)	12 Stk.	
Optionen		
Zusatzbaustein Überspannungsfestigkeit	10 kV	
Erweiterung für Mastansatz Ø 42x100	✓	
DALI Interface (nicht bei Steuerphase)	—	✓

04/2016\_TDB\_DE\_V.1.0

**HELLUX International GmbH**

Mergenthalerstraße 6  
30880 Laatzen

Telefon +49 (0)511 820 10-100  
Telefax +49 (0)511 820 10-102

info@hellux.de  
www.hellux.de



A COMPANY OF **WÜNSCHE GROUP**

© HELLUX International GmbH. Die Angaben können je nach Ausführung variieren. Technische Änderungen vorbehalten. Alle Angaben ohne Gewähr.